

ANI-112

Beschreibung

- Hochporöse Belüftungsdüse (\varnothing Porengröße 13 μm)
- Zur Belüftung und Fluidisierung von Schüttgütern
- Belüftungskerze aus 1.4404 Edelstahl, lebensmittelecht
- Einsatztemperaturen bis 500°C (reduzierend), bis 400°C (oxidierend)
- Einfache Montage von außen durch Anschweißmuffe (ST 37 / 1.4571)
- Nahezu wartungsfrei



Abmessungen

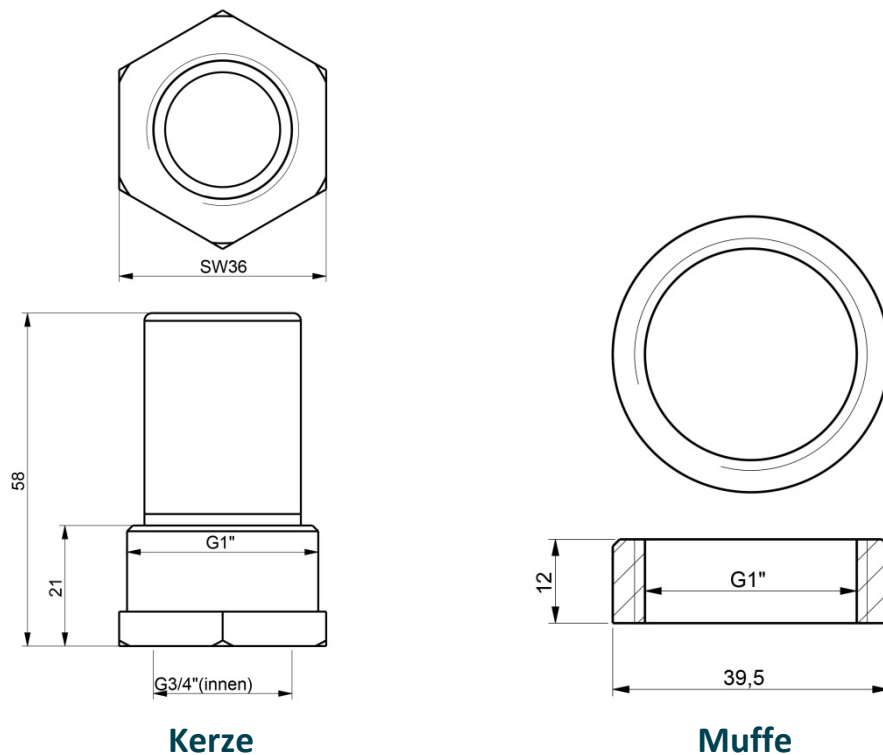

Ebenso erhältlich in kundenspezifischen Sonderausführungen:

